FORESTERS

DUNN TREE NATL. PARK
Forester Corps

PROJECT BY
Bram Moeyersoms
Portfolio - Passieproject

FORESTERS

PROJECT BY

Bram Moeyersoms

Portfolio - Passieproject

1. PITCH

Character Driven Project

FORESTERS

INSPIRATION

Painting Licht en Kleur

PROJECT BY

Bram Moeyersoms

Portfolio - Passieproject

Painting/Poster Concept

Voor het vak Licht en Kleur moesten we een painting maken. De painting is uiteindelijk gebruikt om een poster te maken. Dit bracht inspiratie voor het Passieproject van POF.

In de scene is een bos te zien dat in brand staat. In het bos vliegen twee voertuigen. Deze zouden toebehooren aan de Foresters. Een soort futuristisch boswachter-corps.

Voor het passieproject zal er worden uitgewerkt hoe de bestuurders van die voertuigen er uitzien. Uitgaande van het huidige design van de wagens, zullen de bestuurders waarschijnlijk retro kenmerken hebben.



Oneliner

Nieuwkomer **Scott Clayton** is op zoek naar aansluiting binnen het team van **Foresters**, wat nog moeilijker wordt wanneer hun bos in vlammen dreigt op te gaan.

Thema

Het thema is **acceptatie**. De protagonist gaat op zoek naar acceptatie binnen een groep, maar wat hij moet leren is zelfacceptatie. Pas wanneer hij leert zichzelf te accepteren wordt hij echt opgenomen in de groep.

Story Pitch

**We volgen het verhaal van Scott Clayton. Hij is net afgestu-
deerd en begint te werken als boswachter in een nationaal
park. In dat natuurgebied staat het hoofdkwartier van de Fores-
ters. Een klein team van boswachters die het park beschermen.**

Al heel zijn leven is Scott op zoek naar een groep waar hij zich thuis voelt. Hoopvol probeert hij vrienden te worden met zijn nieuwe teamgenoten. Maar nog voor hij binnenwandelt hebben de teamleden hem al beoordeeld. Scott is namelijk de zoon van Charles Clayton, baas van WOOD Corporation. Het bedrijf dat ervoor gezorgd heeft dat de Foresters nog maar weinig sponse- ring krijgen.

Onder deze economische druk is het team sterk gekrompen en moeten ze werken met oudere technologieën. Door het gebrek aan mankracht en apparatuur beginnen de boswachters steeds

minder controle te houden over het park. De gevolgen hiervan worden duidelijk wanneer een hevige bosbrand begint te woeden. Helaas is ook hun communicatieapparatuur niet meer de beste en slagen ze er niet meteen in de brandweer te verwittigen. Twee teamleden worden erop uitgestuurd om de omvang van het vuur in te schatten. Door de hitte stranden ze met hun wagen. De andere Foresters moeten hen redden. Scott ziet dit als een ideale kans om zijn nieuwe team te tonen wat hij echt waard is.

Bio

Omdat zijn ouders nooit veel tijd voor hem hadden ging Scott als kind in de scouts. Omdat hij moeite had met het maken van vriendjes richtte hij zijn energie ergens anders op. Hij behaalde alle badges in de survival skills en leerde het scoutingshandboek vanbuiten. Door dit te doen heeft hij de wonderen van de natuur leren kennen.

Deze fascinatie neemt hij mee in zijn verdere leven. Toen hij ging verder studeren was de keuzen dan ook snel gemaakt, biologie. Ook in zijn studententijd maakte hij niet veel vriendschappen. Maar dit gaf hem opnieuw de kans om te focussen op de boeken.

Scott vereenzaamde op zijn studentenkamer. Tot er op een avond een reclamevideo op de beeldbuis verscheen die een antwoord lijkt op zijn probleem. Een man in een net uniform sprak hem aan en nodigde hem uit om zijn team van Foresters te komen versterken. Ze toonden nog wat beelden van hun prachtige natuurpark en de joviale teamleden en Scott was meteen verkocht. Hij had eindelijk weer een doel voor ogen. Het doel om ergens thuis te kunnen horen.

Scott Clayton

Naam: Scott Clayton

Leeftijd: 23

Geslacht: man

Persoonlijkheid

Extrovert

Introvert

Logica

Intuïtie

Denken

Voelen

Oordelen

Waarnemen

Optie 1

Jonge versie en huidige versie

Scott als kind in de scouts, met al zijn badges. En Scott in zijn werkuniform. Kan interessant zijn om hier twee paintings van te maken.

Optie 2

Net en gehavend uniform

Scott in zijn Forester uniform aan het begin van het verhaal en aan het einde van het verhaal. In het begin is het een nieuw uniform. Aan het einde is het uniform vuil en aan stukken gescheurd. De afgescheurde stukken kunnen als survivaltools gebruikt worden. Dit als referentie naar zijn jeugd in de scouting.

Optie 3

Uniform en werkpak

De twee outfits die een Forester heeft zijn het uniform en het werkpak. Het uniform dient voor officiële gelegenheden en voor wanneer ze omgaan met parkbezoekers. Het werkpak is gemaakt voor wanneer er fysieke arbeid geleverd wordt en de Foresters goed beschermd moeten zijn.

Retro

De designs zullen geïnspireerd worden door ontwerpen uit de jaren 50, 60 en 70. Kenmerkend aan de retro stijl zijn het kleurenpalet geel, oranje, bruin, de afgeronde hoeken, het gebruik van houten onderdelen en interessante patronen. Deze kenmerken maken de stijl heel herkenbaar.

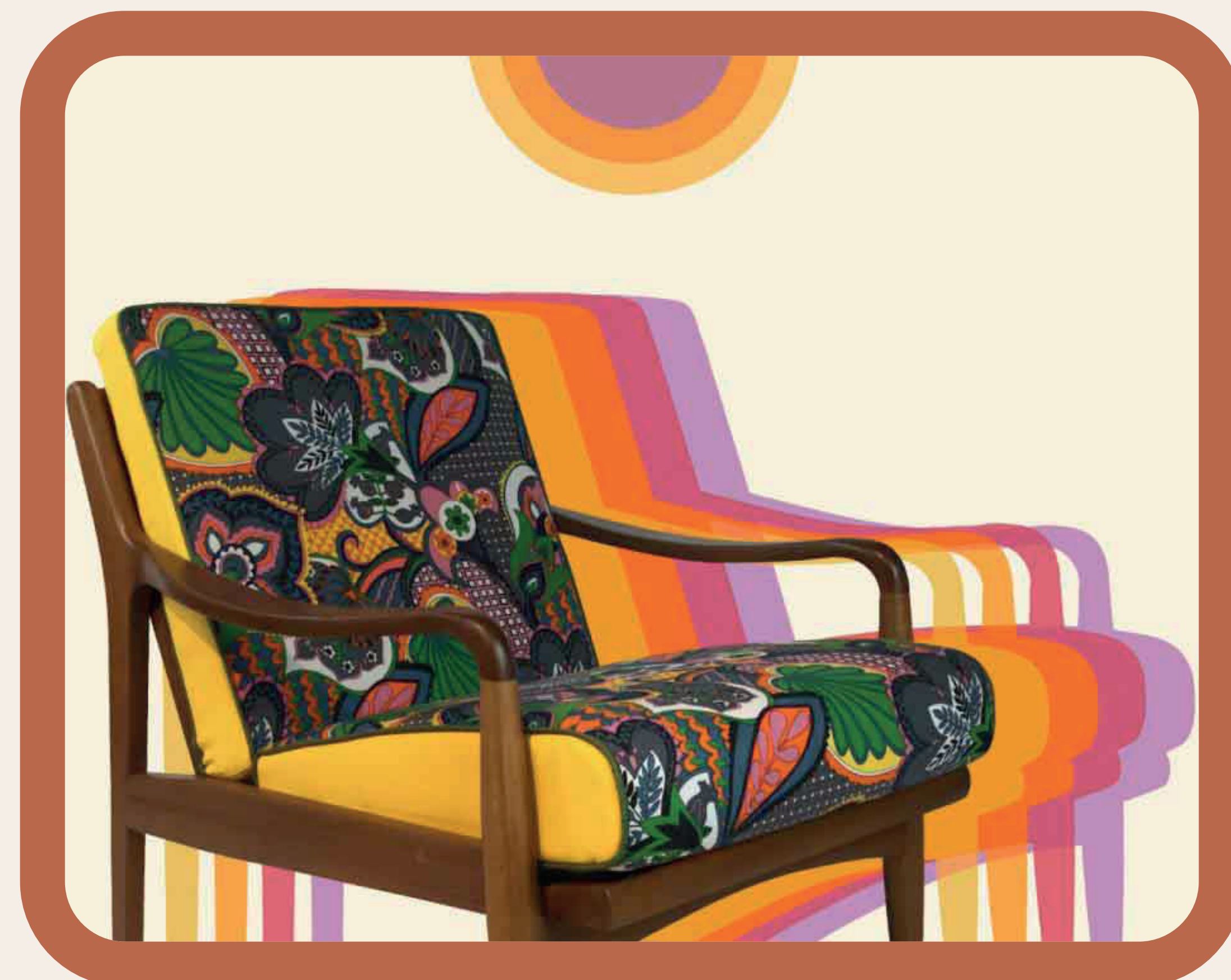

Stroy related

Deze stijl gebruiken heeft ook een meerwaarde aan het verhaal.

1. Het lijkt op ouder materiaal, wat dus aangeeft dat dit de afdeling is waar minder geld inzit. Beperkte tools vraagt voor veel inventiviteit van de Foresters.
2. De zachte kenmerken van de retro stijl sluit goed aan bij de persoonlijkheid van de protagonist en zijn mede natuur liefhebbende Foresters.
3. Het staat ook in een goed contrast met de felle scherpe vlammen waar ze het tegen moeten opnemen.

ILLUSTRATIESTIJL

Moodboard

Illustratiestijl gebaseerd op **oude comics**. Lineart is nog steeds zichtbaar. Vaak geen schaduwen. Soms wel, dan zijn het zwarte vlakken. Printraster effect kan een toffe toevoeging zijn.



FORESTERS

PROJECT BY
Bram Moeyersoms
Portfolio - Passieproject

Enkele voorbeelden van FZD School of Design die weergeven welke richting ik wil uitgaan met de Stijl voor de illustraties.



FORESTERS

PROJECT BY

Bram Moeyersoms

Portfolio - Passieproject

2. CHARACTER DESIGN

Uniform and Work Suit

PARK RANGER UNIFORM

Thumbnails

FORESTERS

PROJECT BY

Bram Moeyersoms

Portfolio - Passieproject

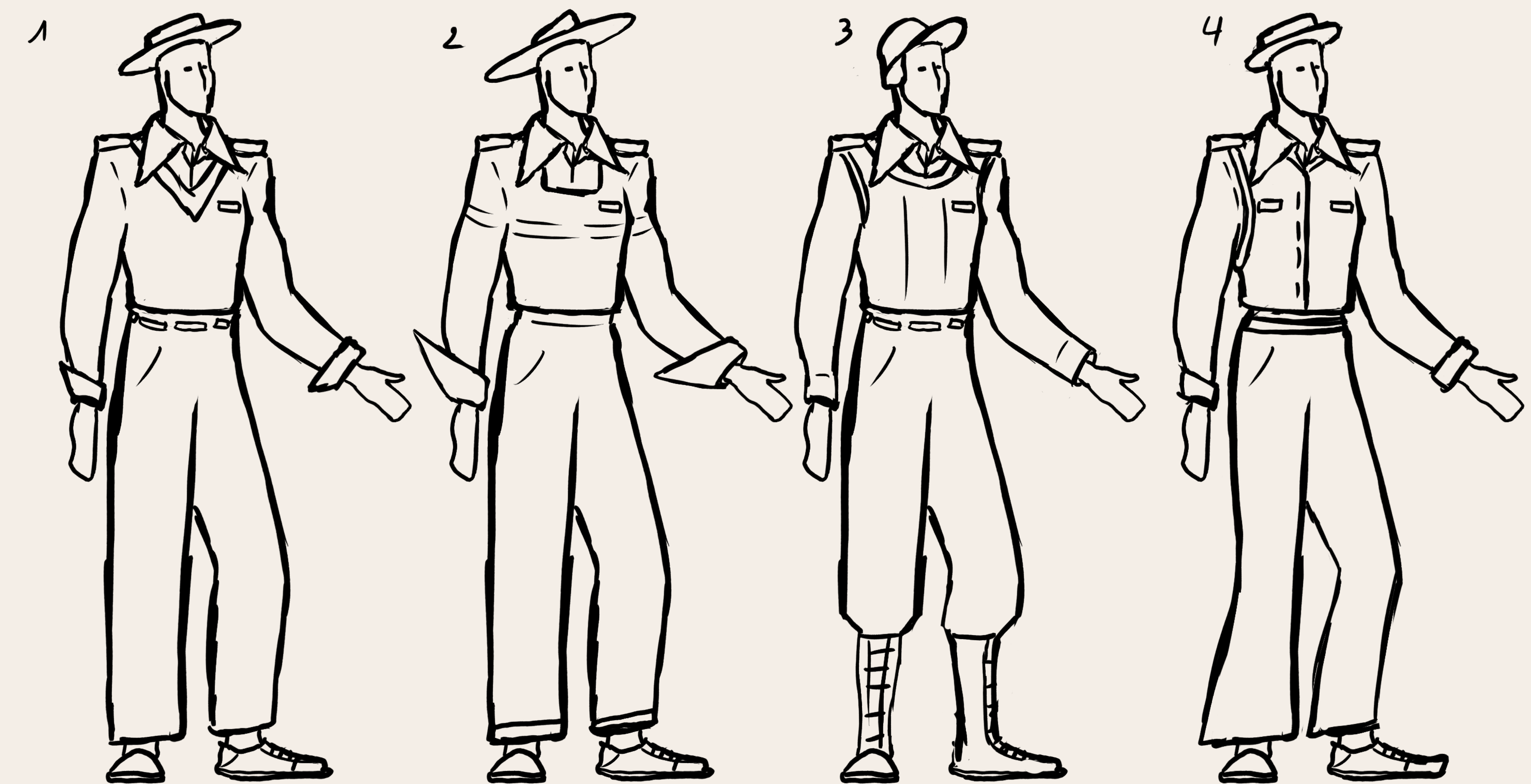

FORESTERS

PARK RANGER UNIFORM

Character Design

PROJECT BY

Bram Moeyersoms

Portfolio - Passieproject

Park logo



Funtion

The uniform must be worn during official occasions and during patrols.

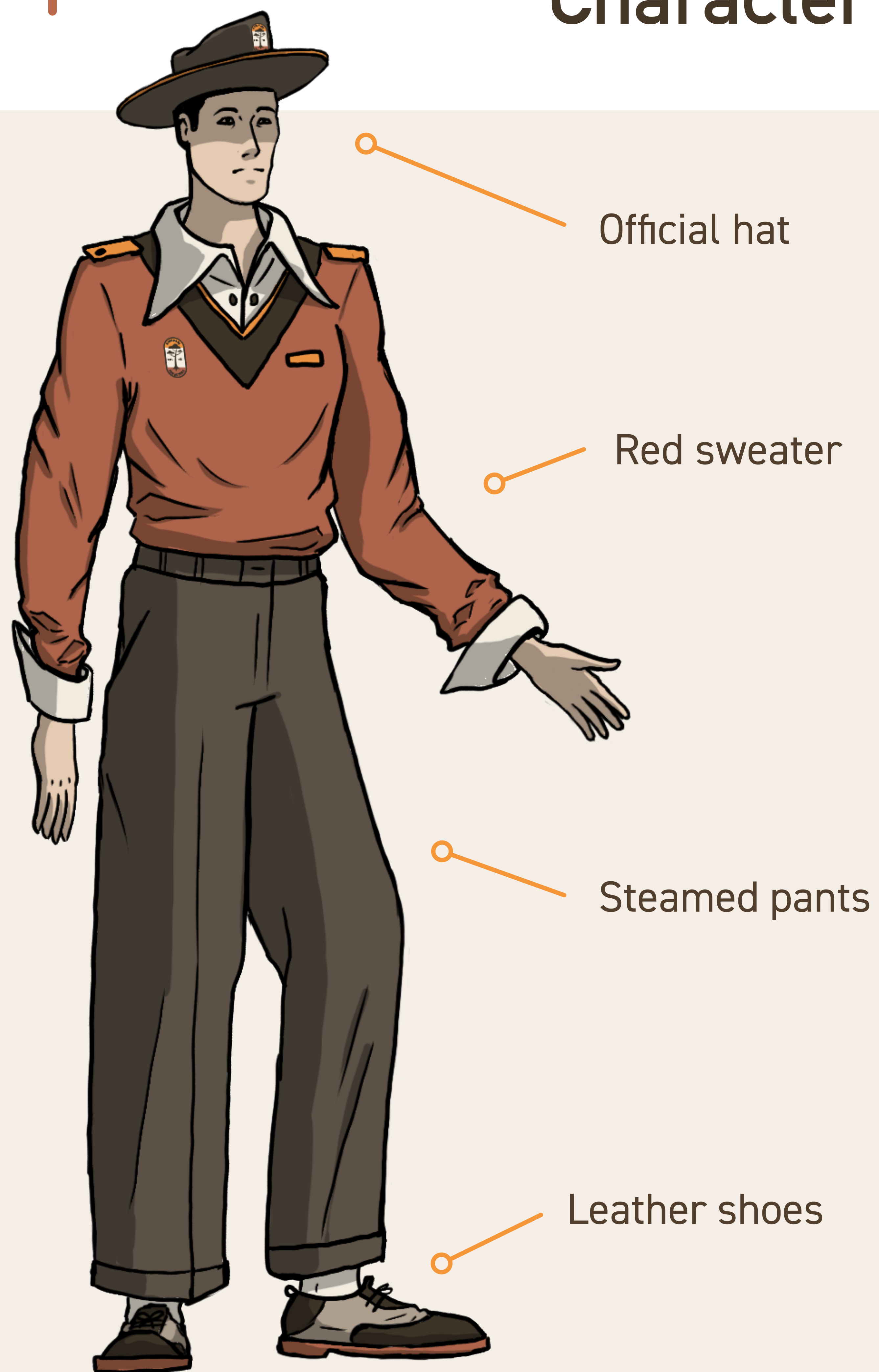

Official hat

Red sweater

Steamed pants

Leather shoes

Dunn Tree National Park

Park is the nature reserve that the foresters have to maintain. The park is known for its Dunn trees.

A rare tree species with a remarkable appearance. Beyond their appearance, the trees have no unique features. There are also no other unique features with which the park can distinguish itself. That is why the park receives few subsidies. As a result, the foresters have to work with outdated equipment.

WORK SUIT

Thumbnails

FORESTERS

PROJECT BY
Bram Moeyersoms
Portfolio - Passieproject

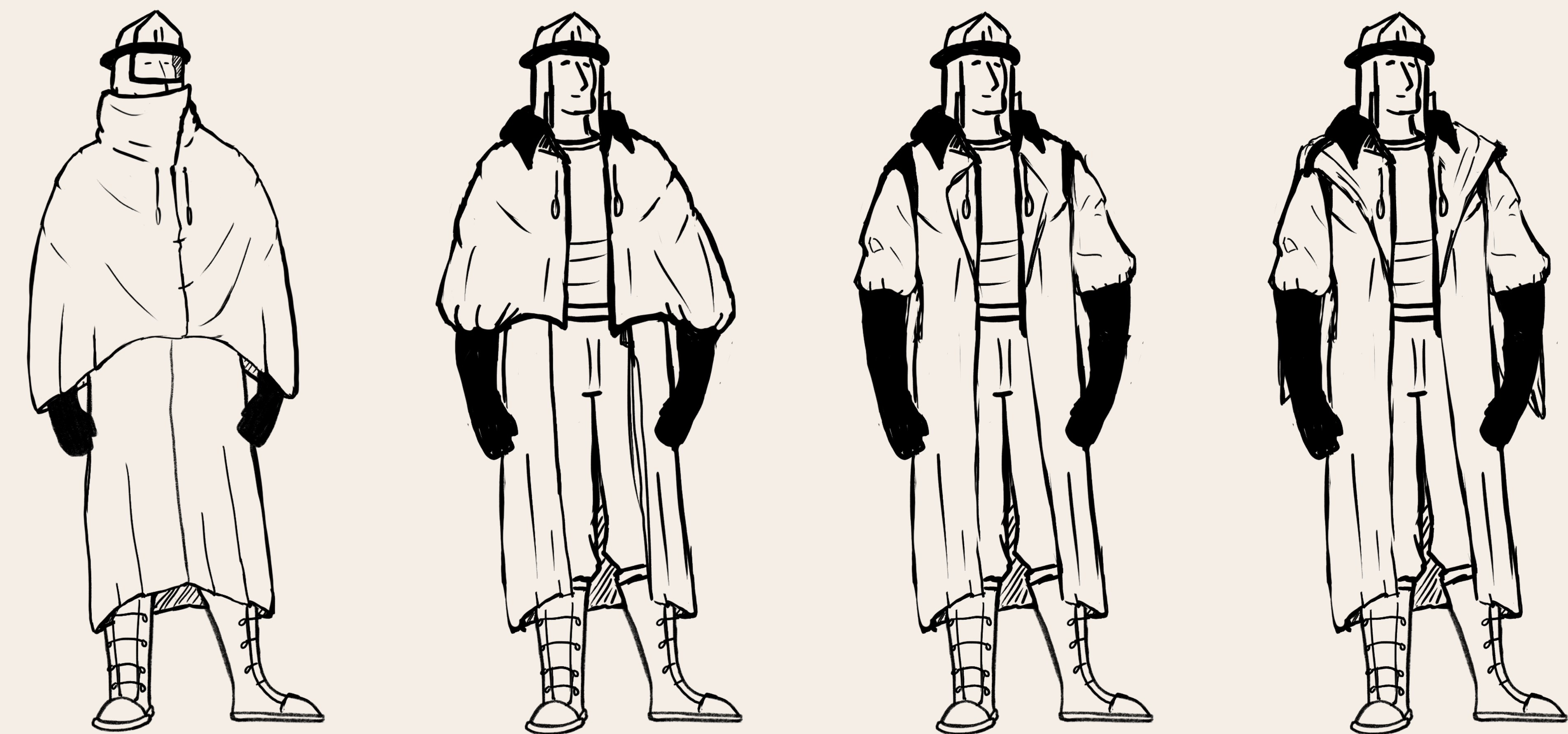
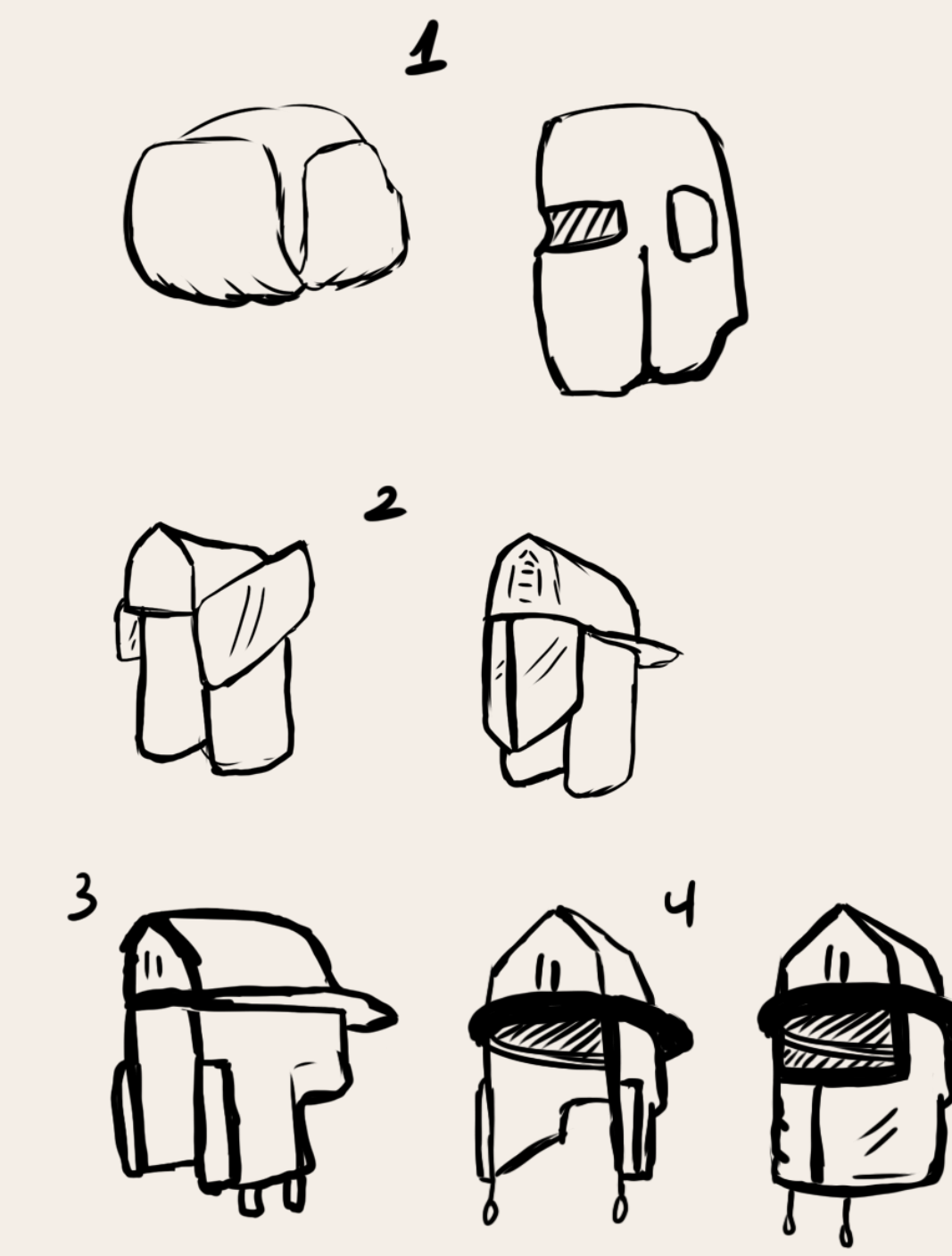
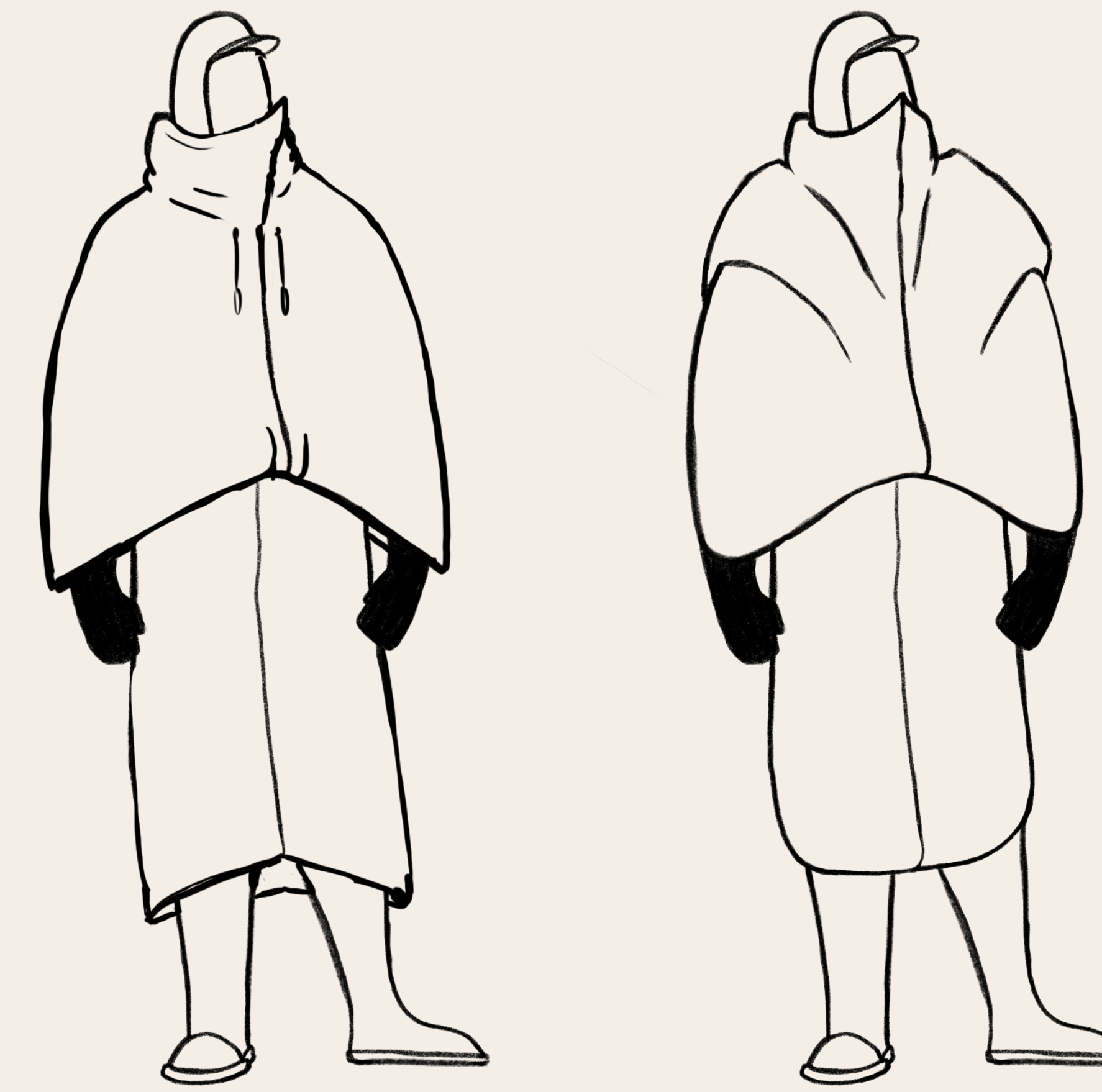
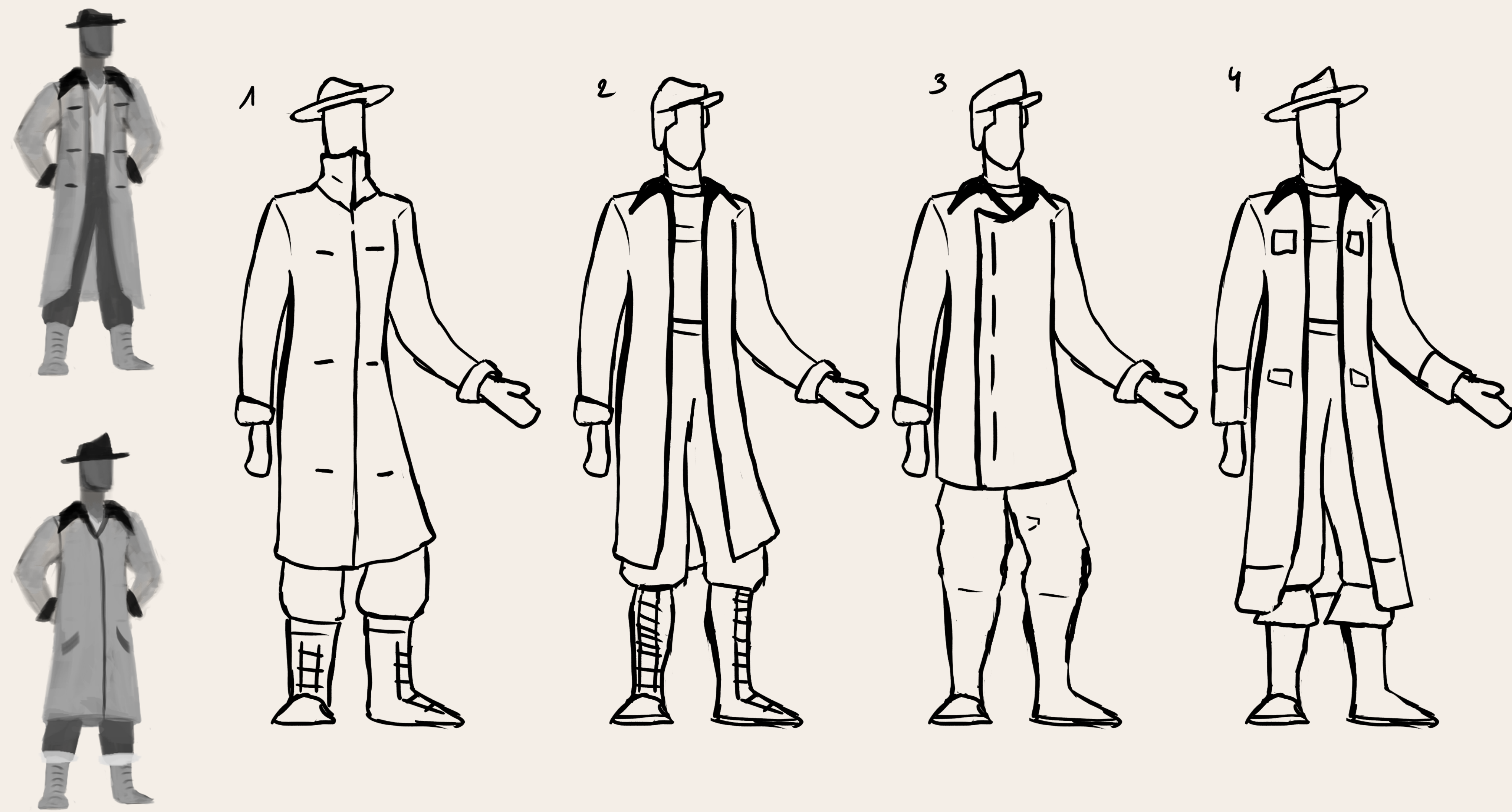

WORK SUIT

Color Studies

FORESTERS

PROJECT BY
Bram Moeyersoms
Portfolio - Passieproject



WORK SUIT

Costume Variations

FORESTERS

PROJECT BY
Bram Moeyersoms
Portfolio - Passieproject

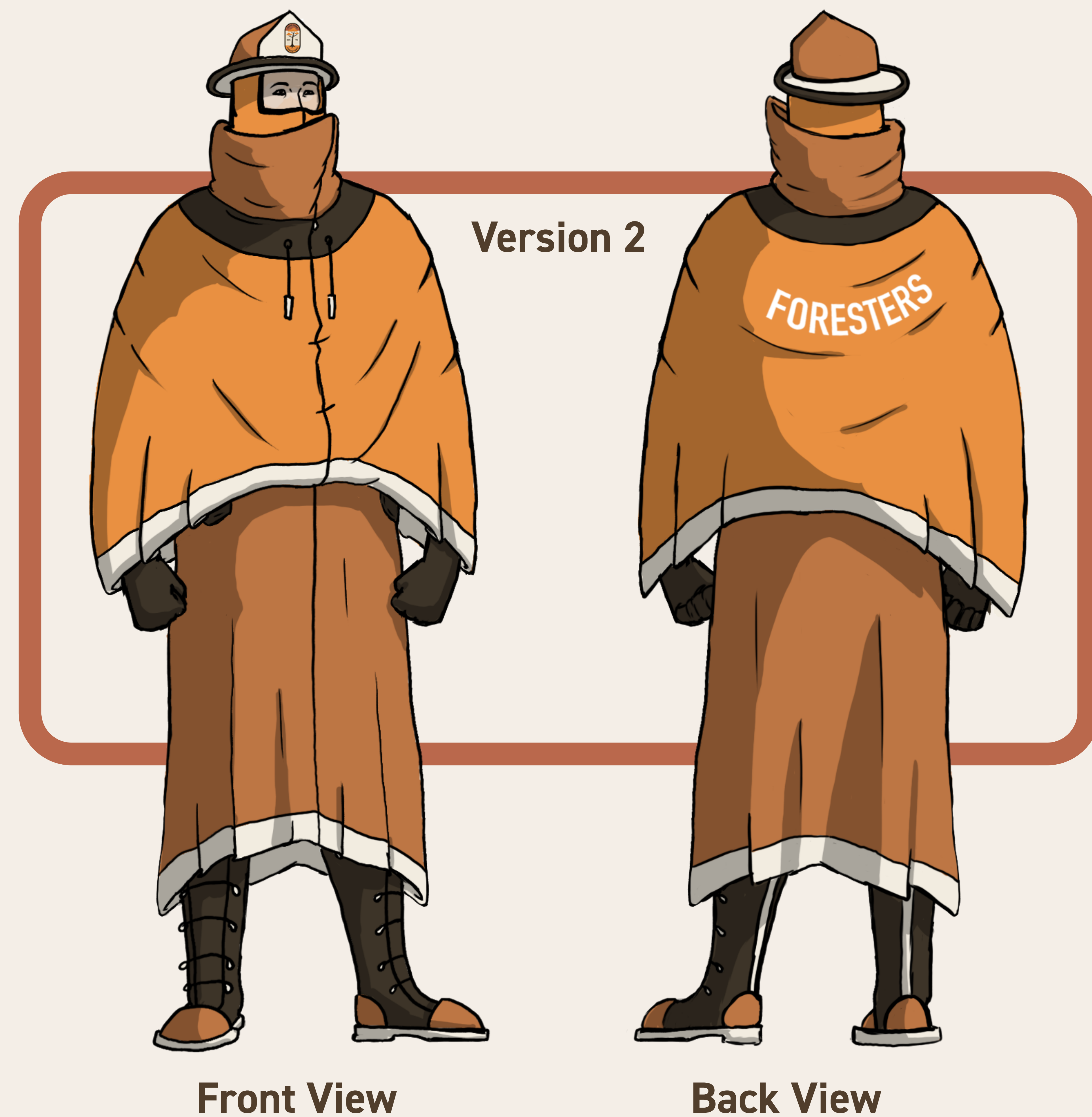

FORESTERS

PROJECT BY

Bram Moeyersoms

Portfolio - Passieproject

3. ASSET DESIGN

Exosuit, Bottle and Truck

DTNP EXOSUIT

Thumbnails

FORESTERS

PROJECT BY
Bram Moeyersoms
Portfolio - Passieproject



FORESTERS TRUCK

Thumbnails

FORESTERS

PROJECT BY

Bram Moeyersoms

Portfolio - Passieproject



FORESTERS TRUCK

Color Studies

FORESTERS

PROJECT BY
Bram Moeyersoms
Portfolio - Passieproject



FORESTERS

DTNP EXOSUIT

Asset 3

PROJECT BY

Bram Moeyersoms

Portfolio - Passieproject

Exosuit

Dunn Tree National Prak can sometimes be a hostile place. That is why the Foresters are equipped with exosuits.

The suits are designed to withstand severe harsh environments. Such as hazardous swamps, deep waters and forest fires.



3/4 View

Turnaround

Front View

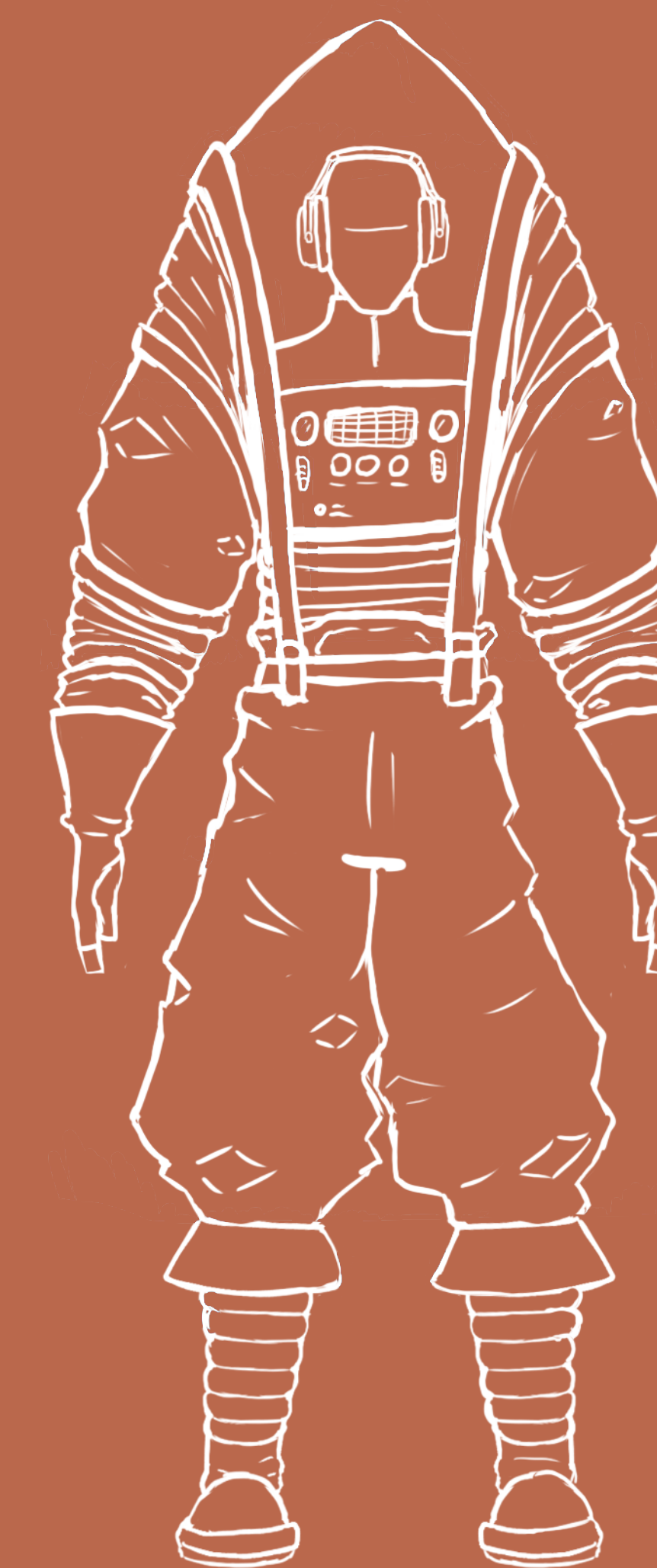

Side View



Back View

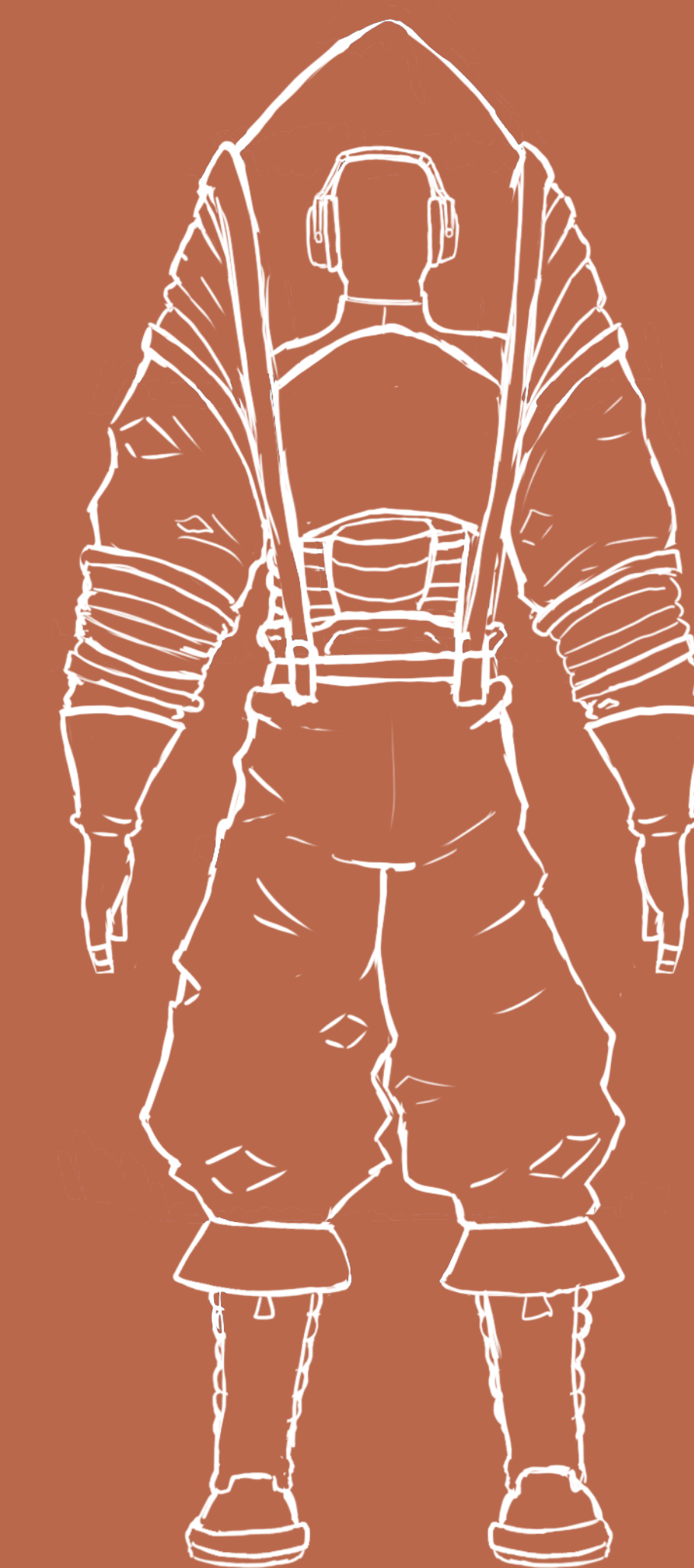

Funtions

Flexible metal drinking straw

Big and small particles

Small particles

Clean water

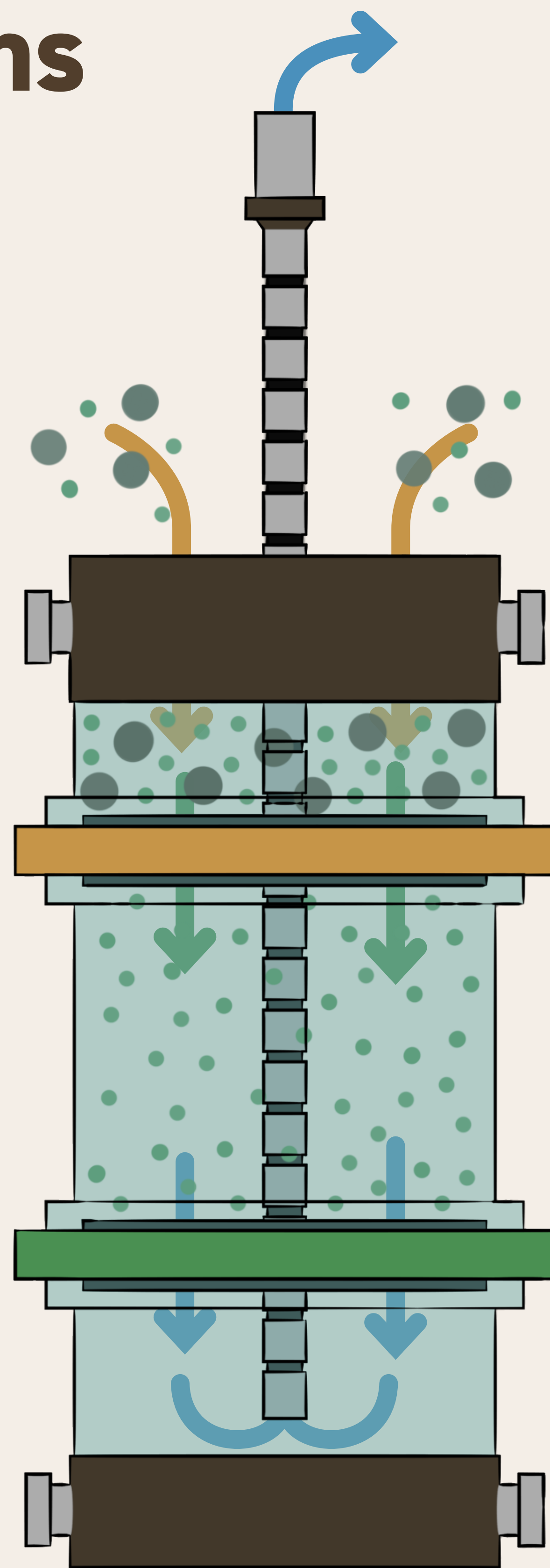

4.
Clean drinking water

1.
Contaminated water

2.
Large particle filter

3.
Small particle filter

WPB

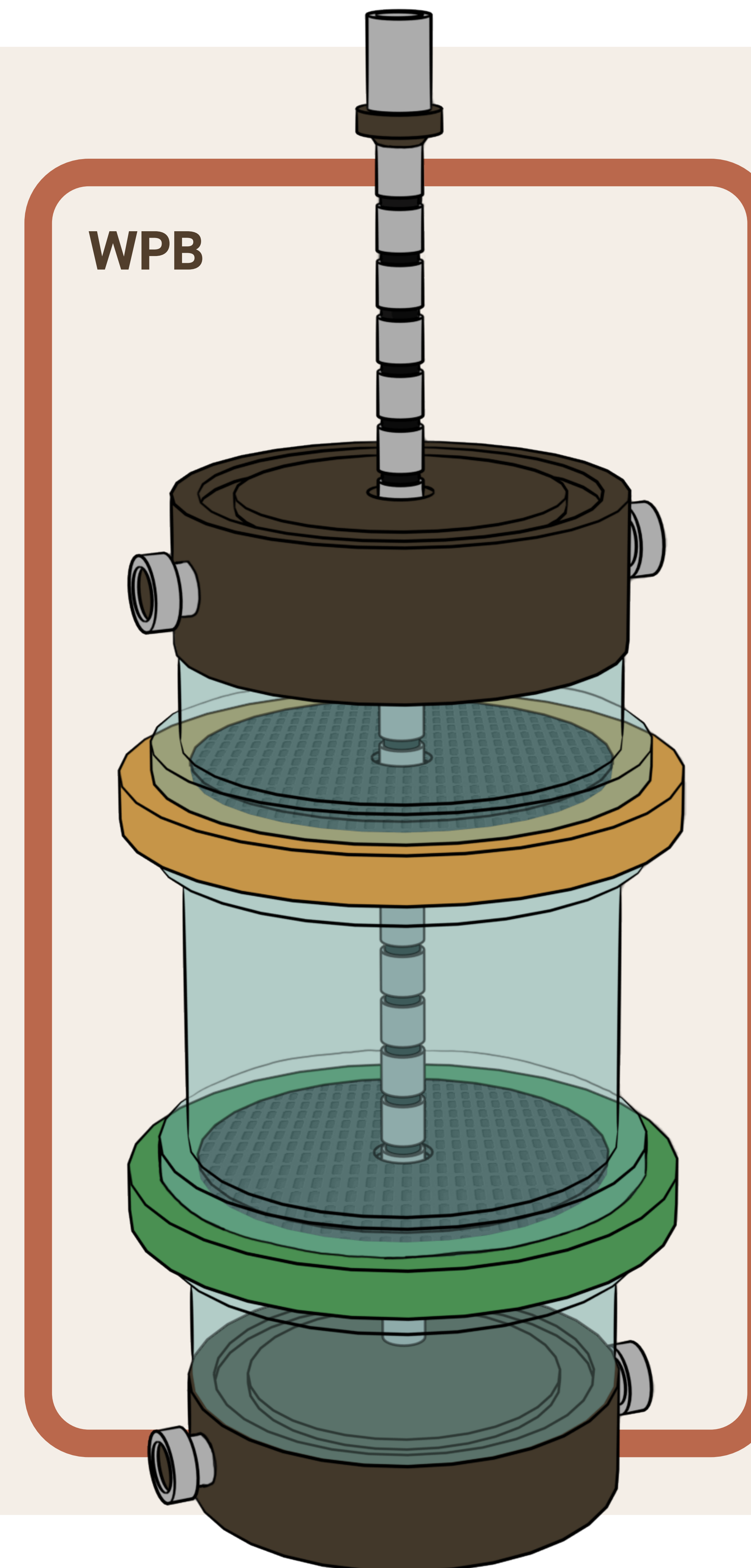

Straw

When the straw is not used for drinking, it can be used as a handle.

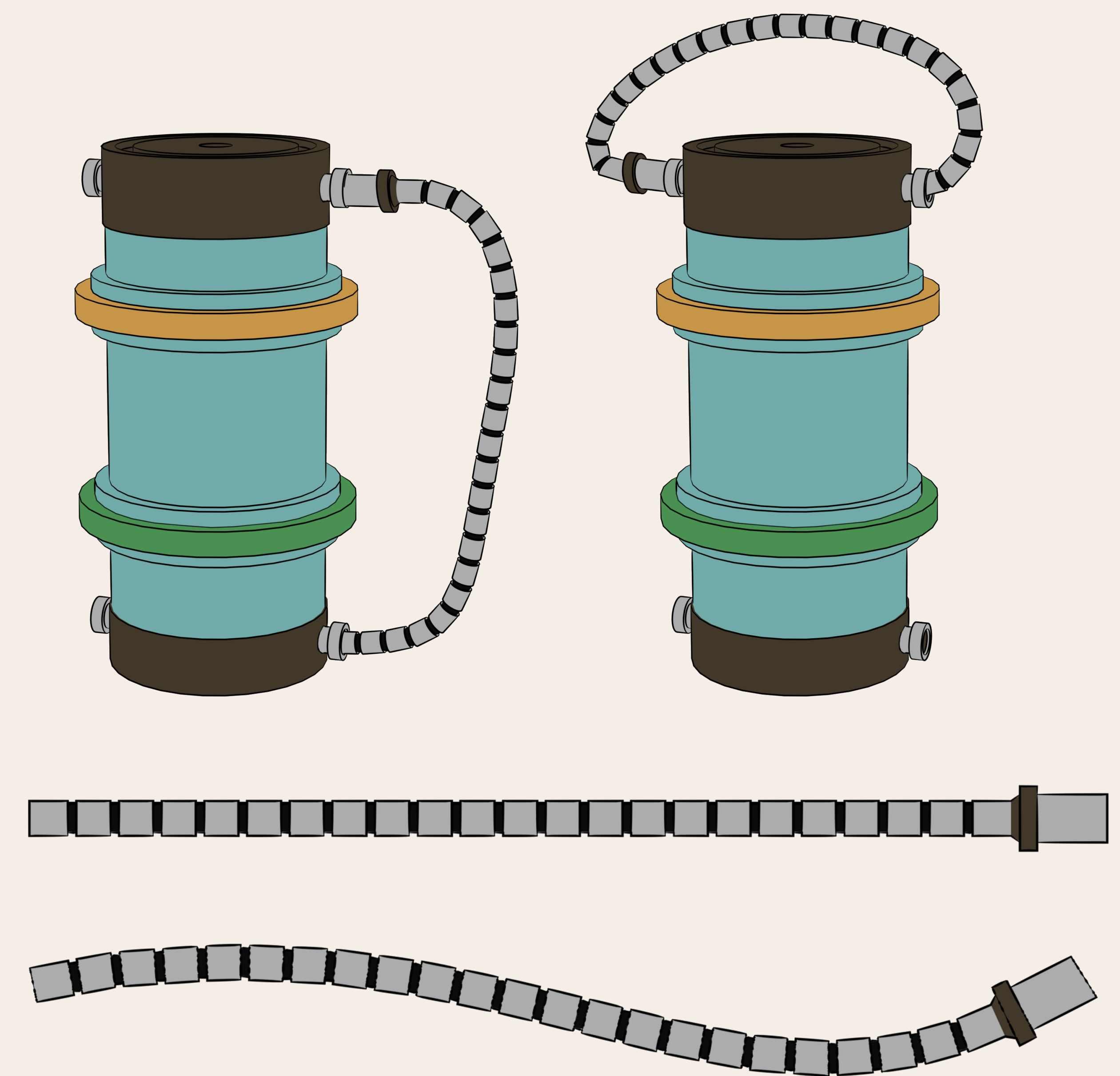

FORESTERS TRUCK

Thumbnails

FORESTERS

PROJECT BY

Bram Moeyersoms

Portfolio - Passieproject

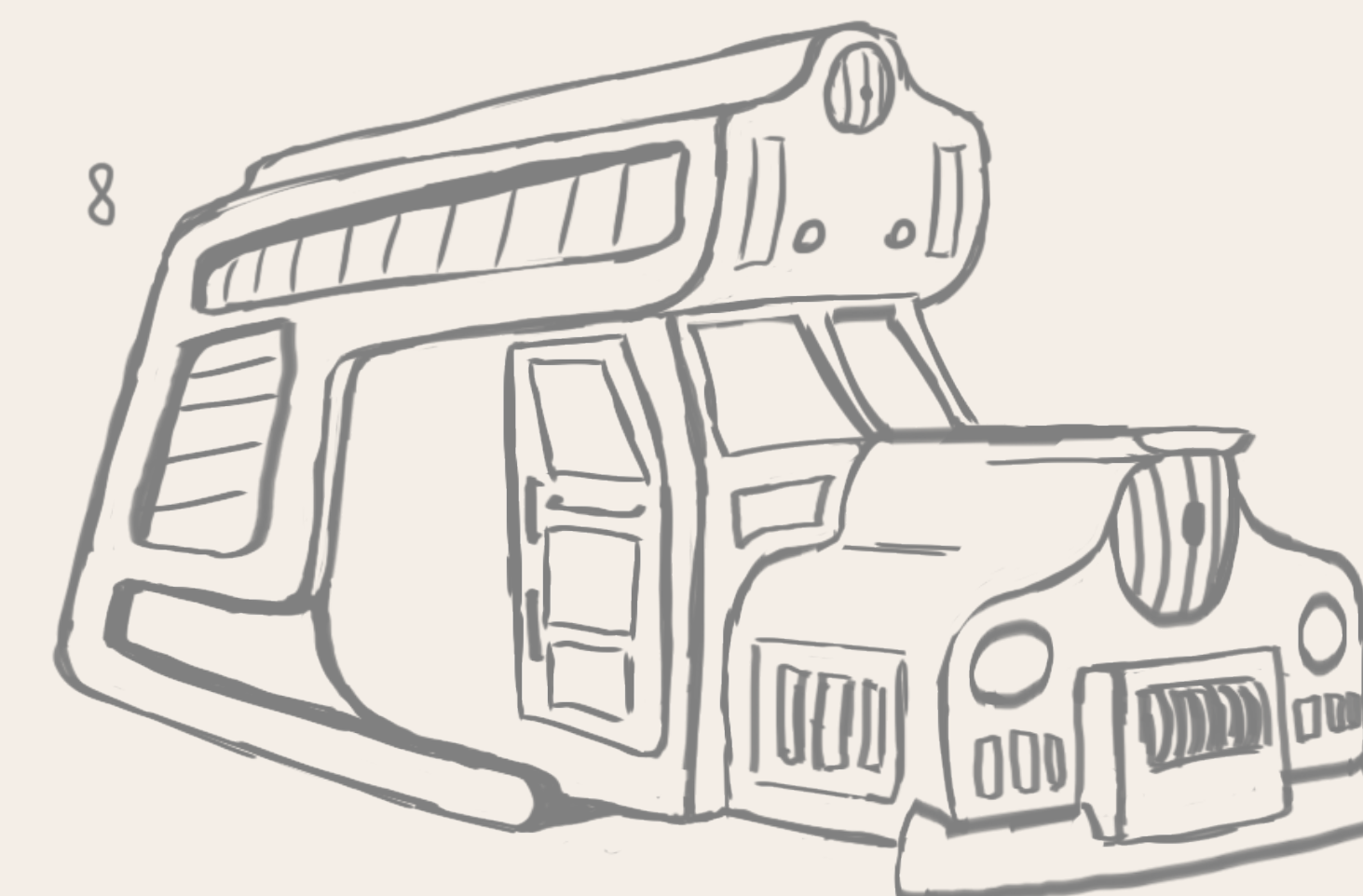
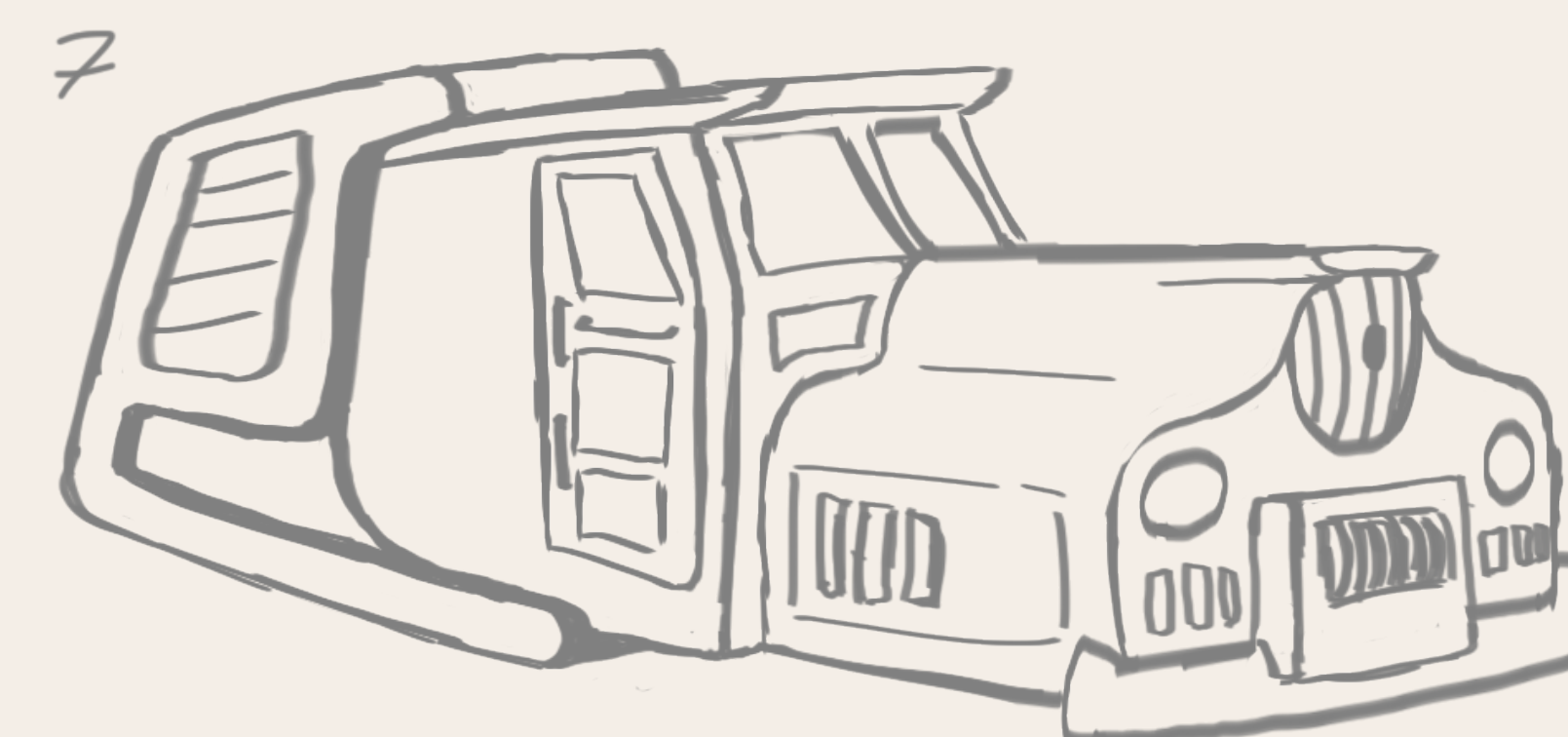
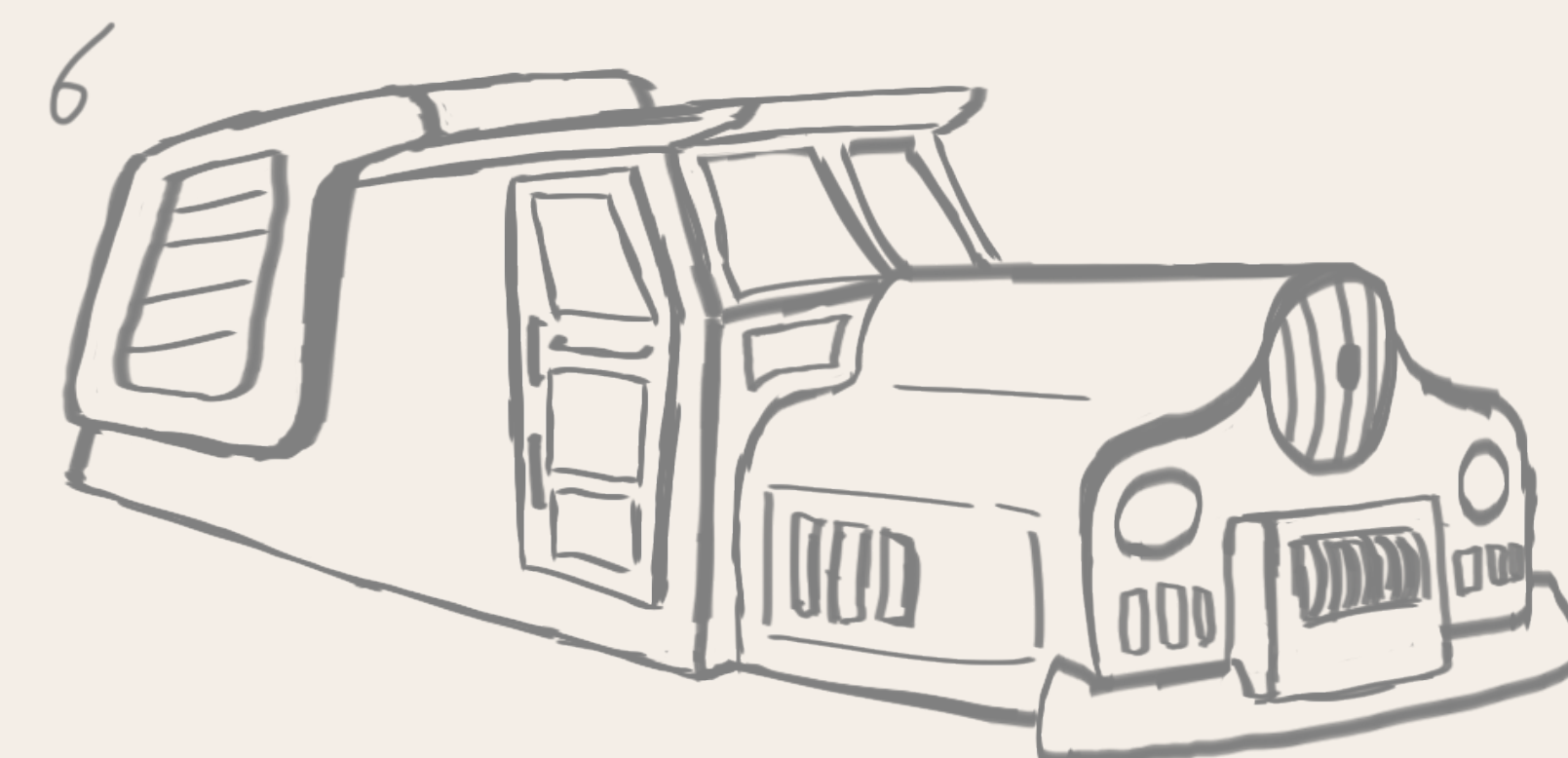
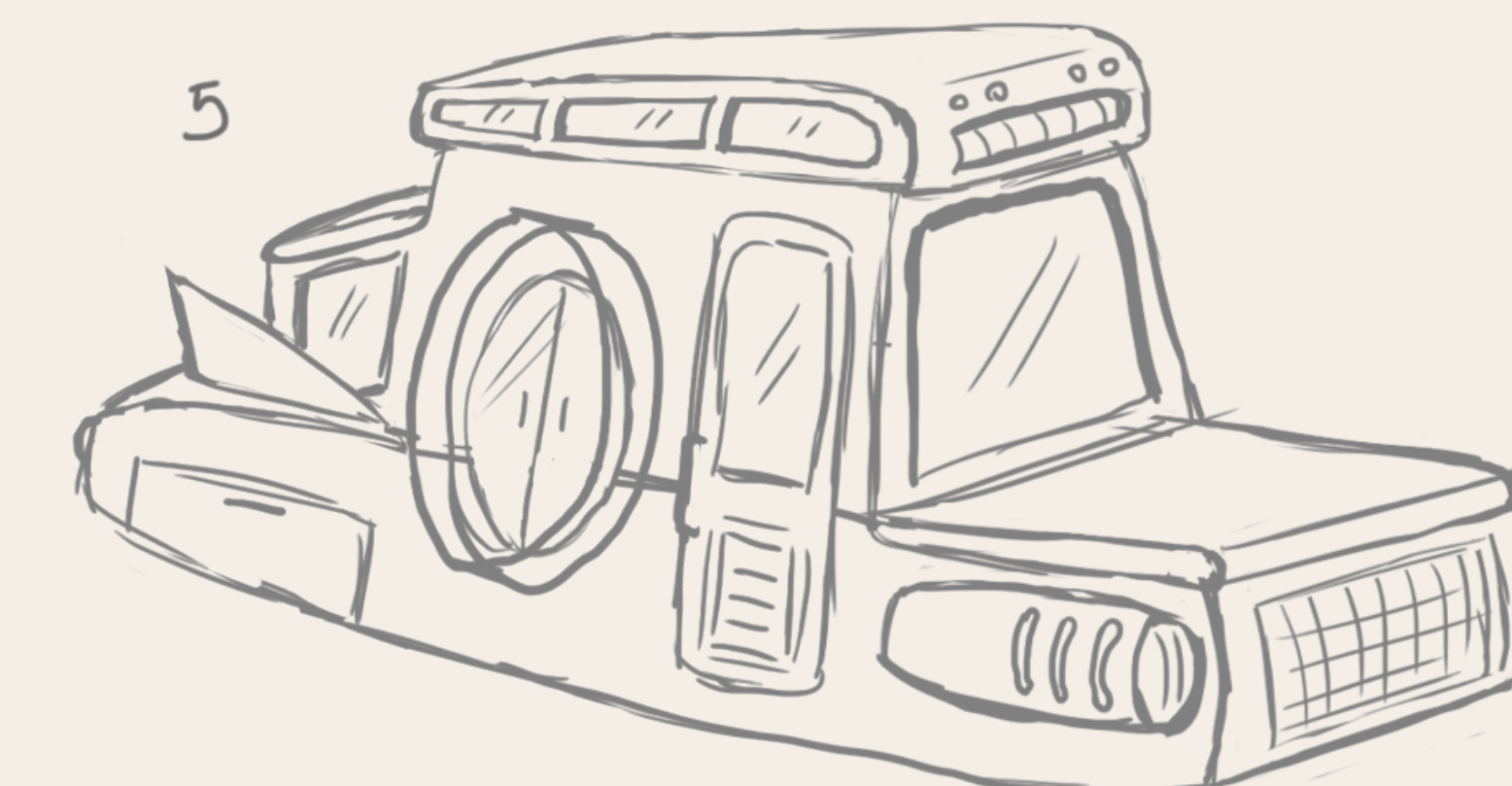
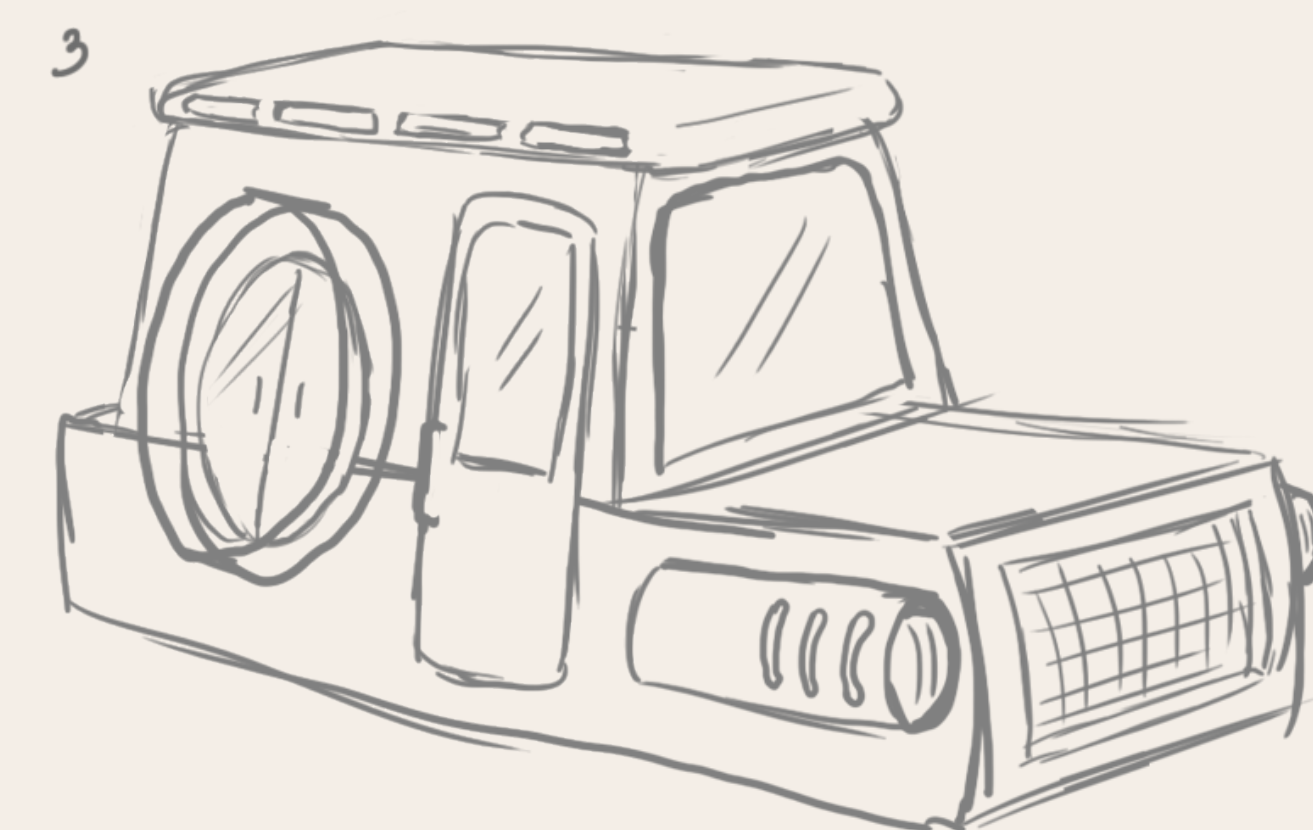
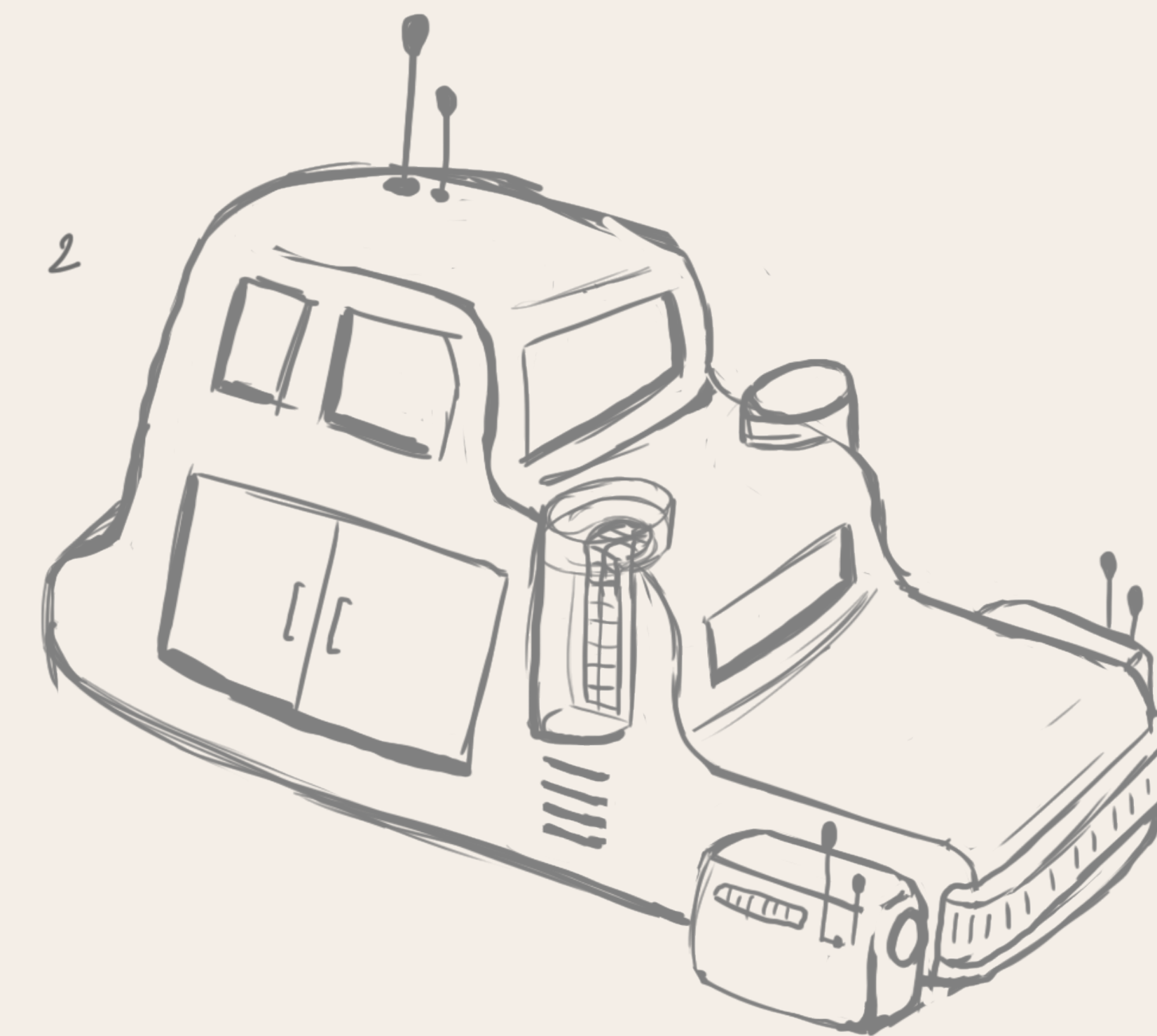
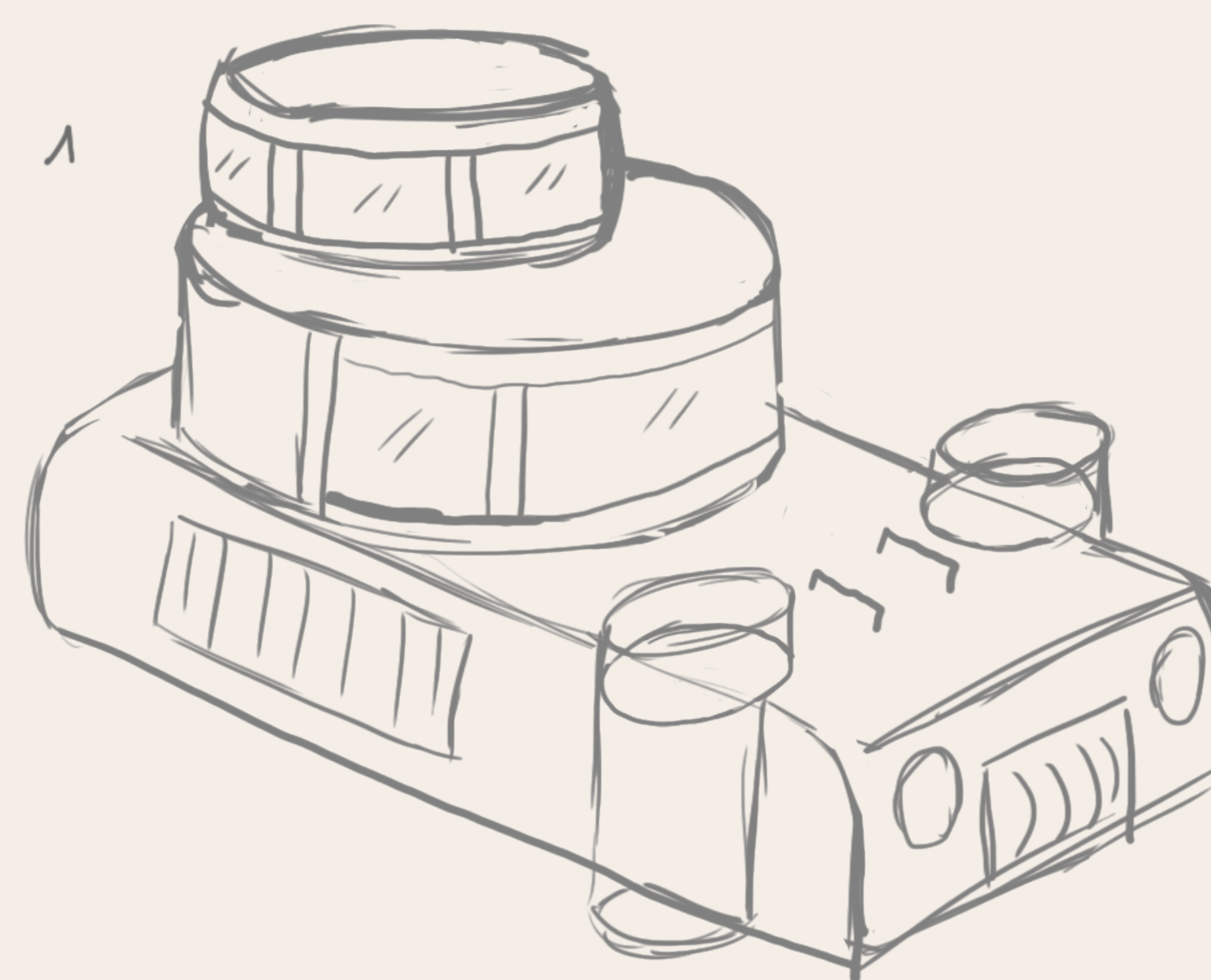

FORESTERS TRUCK

Color Studies

FORESTERS

PROJECT BY
Bram Moeyersoms
Portfolio - Passieproject

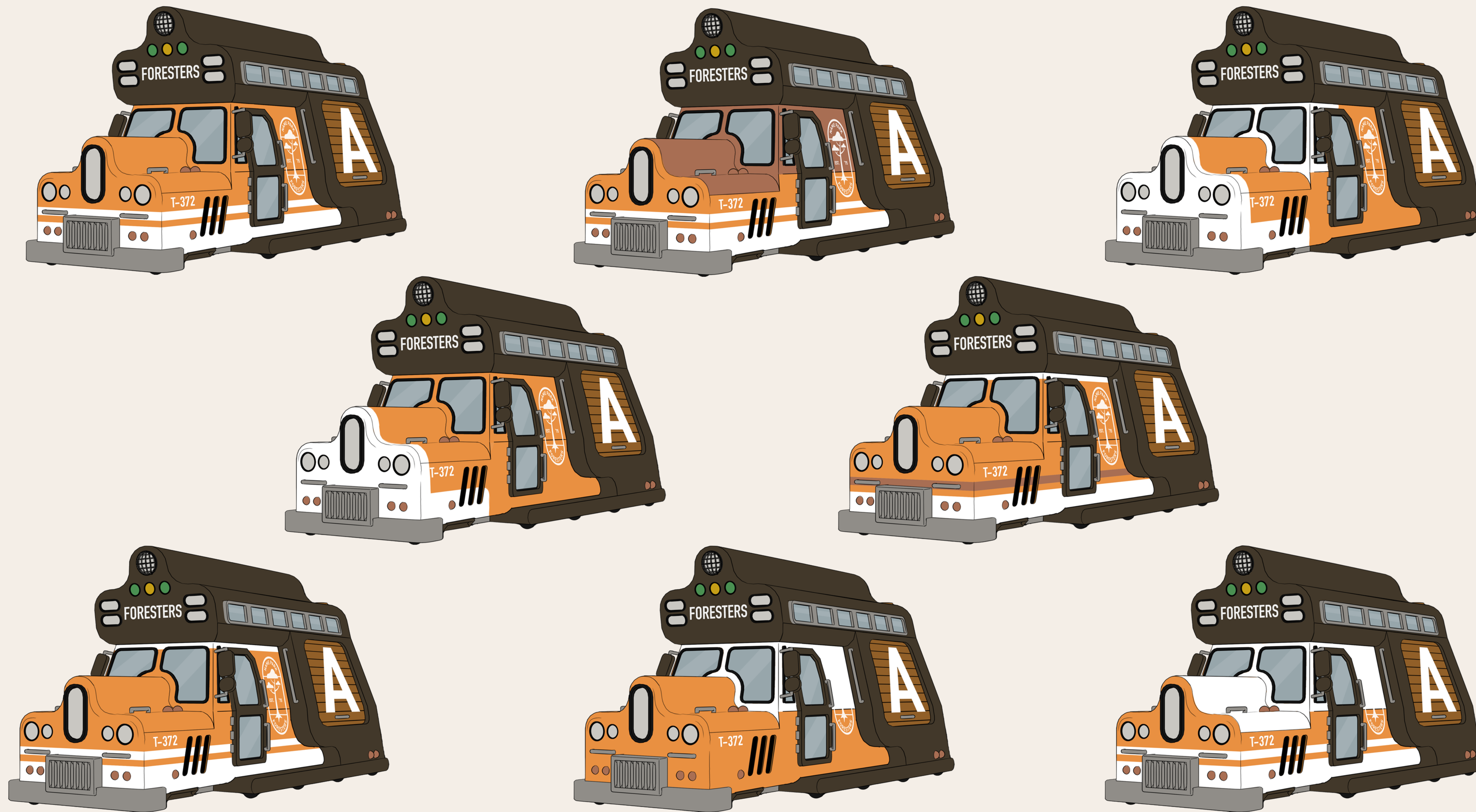

FORESTERS TRUCK

Asset 3

FORESTERS

PROJECT BY
Bram Moeyersoms
Portfolio - Passieproject

Front View



Side View

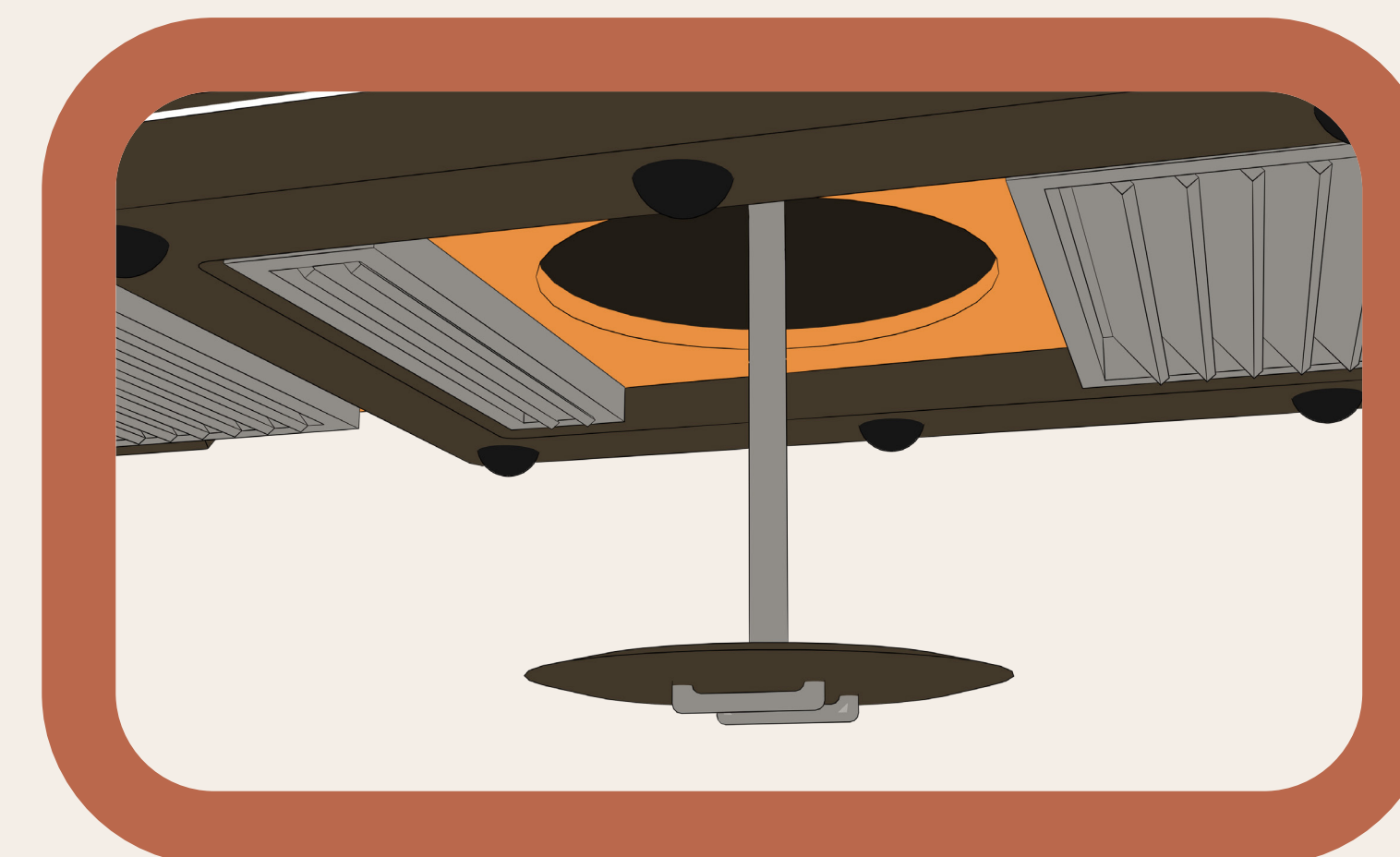

1. Elevating Platform

Back View



Bottom View

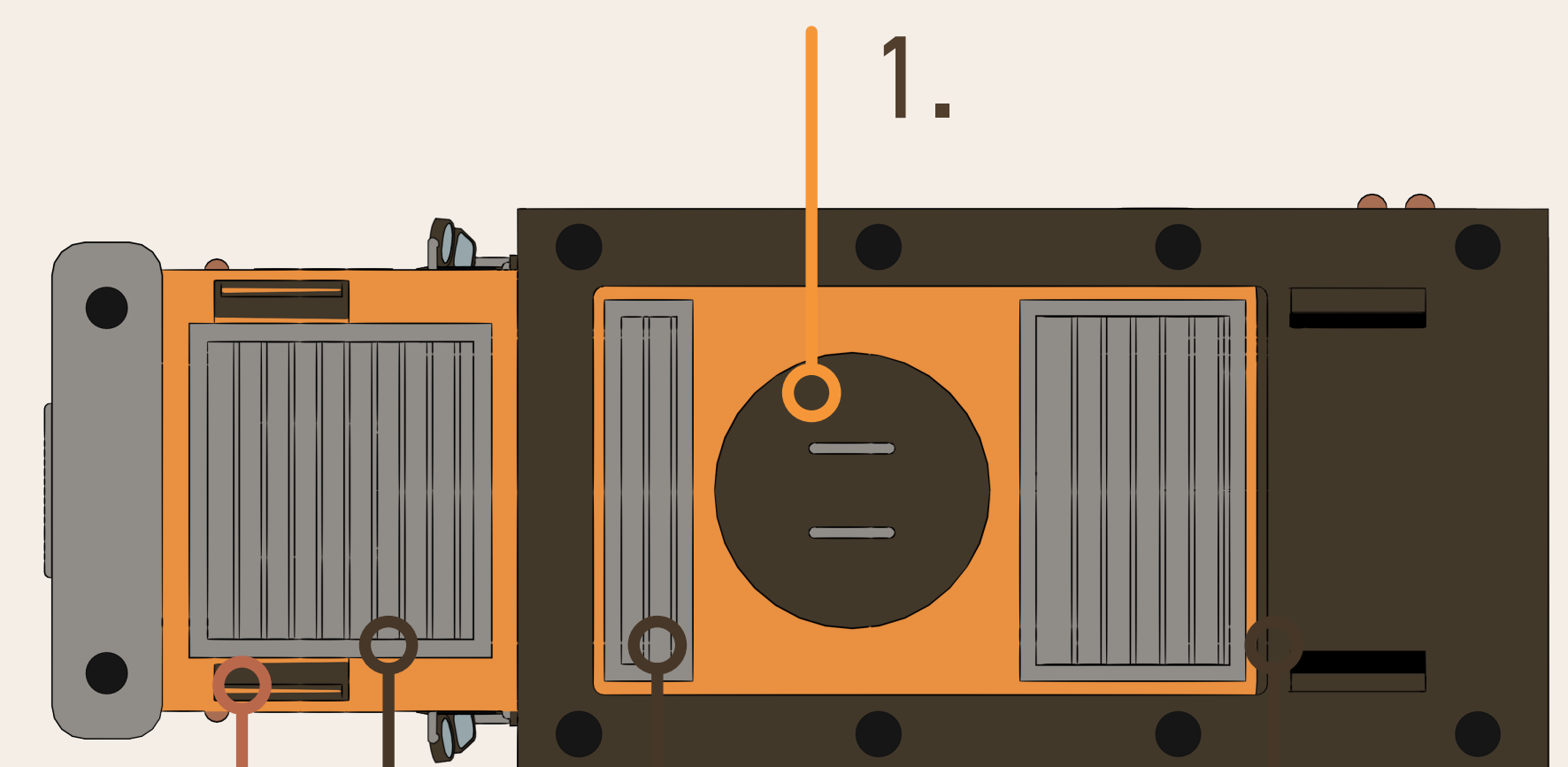

↔ Forward and backward
↕ Sideways and turn



2. Canopy

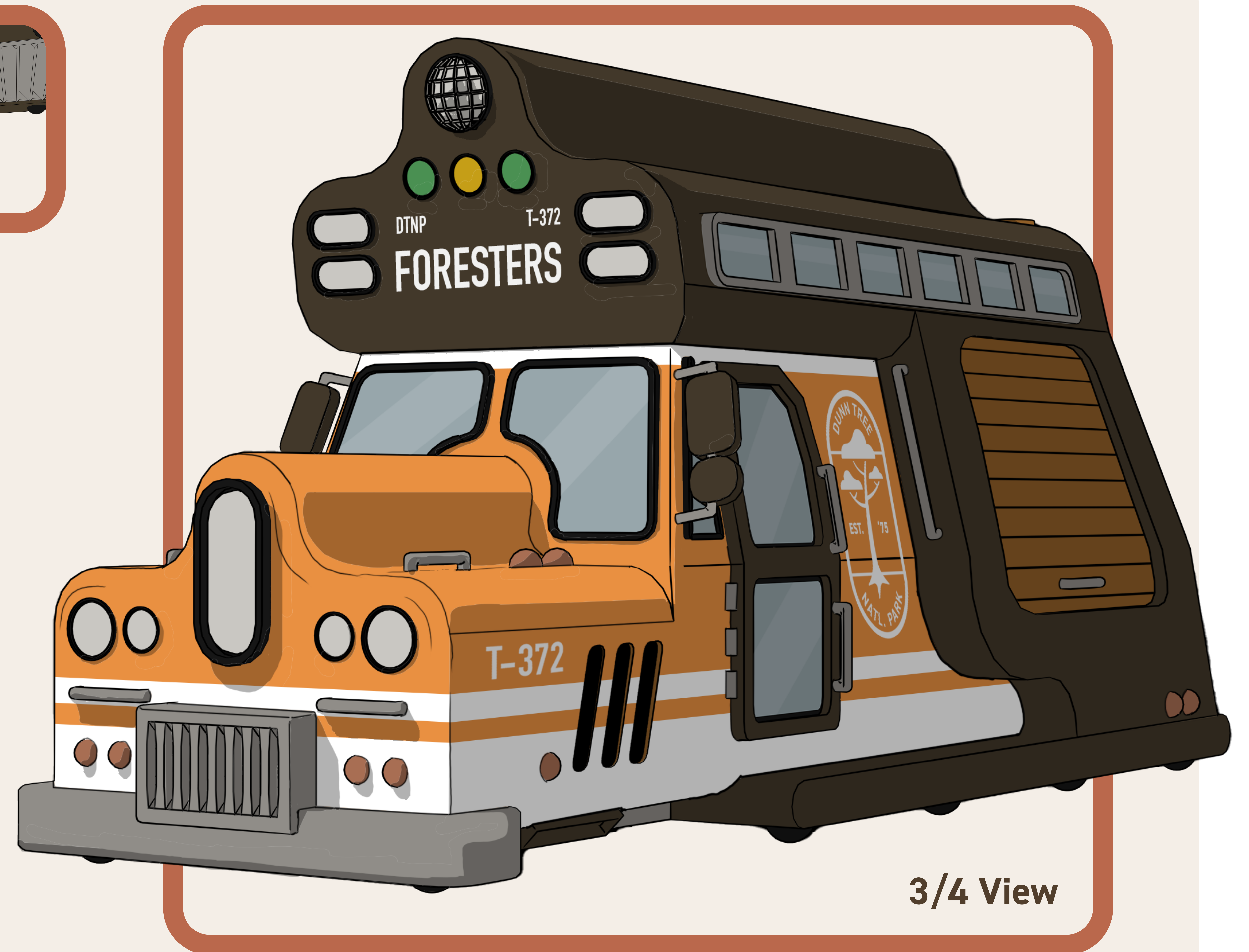

3/4 View

Funtion

Transport vehicle for the Foresters. Equipped for transporting people and objects. Contains medical equipment and Foresteing tools.

FORESTERS

DUNN TREE NATL. PARK
Forester Corps

PROJECT BY
Bram Moeyersoms
Portfolio - Passieproject